

■ БЫСТРЫЙ ВЫБОР

Входная скорость (n_1) = 1400 мин⁻¹

Скорость на выходном валу n_2 [мин ⁻¹]	Переда- точное число i	Мощность двигателя P_{1M} [кВт]	Крутящий момент на выходе M_{2M} [Нм]	Сервис- фактор $f.s.$	Номинал. мощность P_{1R} [кВт]	Номинал. крутящий момент M_{2R} [Нм]	Возможные моторные фланцы B5			Возможные моторные фланцы B14				Динами- ческий КПД RD	Модуль зубчатого зацепления Mn [мм]	Код передаточ- ного числа
							B	C	D	O	P	Q	R			
6,7	210	0,75	591	1,5	1,1	863	B	B			B-C	B		55	5,6	01
4,7	300	0,75	752	1,3	0,97	978	B	B			B-C	B		49	5,6	02
3,3	420	0,55	741	1,3	0,73	978	B	B			B-C	B		47	5,6	03
2,6	540	0,55	851	1,1	0,63	978	B	B			B-C	B		42	5,6	04
1,8	780	0,37	748	1,3	0,48	978	B	B			B-C	B		38	5,6	05
1,3	1080	0,37	1009	1,0	0,36	978	B			B-C	B-C			37	5,6	06
1,1	1290	0,25	770	1,3	0,32	978	B			B-C	B-C			35	5,6	07
0,8	1800	0,25	921	1,1	0,27	978	B			B-C	B-C			30	5,6	08
0,7	2040	0,18	751	1,3	0,23	978	B			B-C	B-C			30	5,6	09
0,6	2400	0,18	825	1,2	0,21	978	B			B-C	B-C			28	5,6	10
0,5	3000	0,18	958	1,0	0,18	978	B			B-C	B-C			26	5,6	11

■ Возможные моторные фланцы

⊕ В) В комплект поставки входит проставка

⊖ В) По заказу возможен комплект без проставки



⊕ С) Положение отверстий моторного фланца

Редукторы **115** поставляются без смазки и оснащены сапуном, спускными и контрольными пробками. Потребитель может залить минеральное масло, оставляя существующие заглушки.

При желании залить синтетическое масло, рекомендуется заменить существующие заглушки закрытыми пробками.

Редукторы **050** поставляются со смазкой на весь срок эксплуатации.

Тип синтетического масла и рекомендованное количество приведены в таблице 1.

Возможные радиальные и осевые нагрузки редуктора приведены в таблице 2.

B3	B6	B7	B8	V5	V6
2,0/0,14 Л	1,5/0,14 Л	1,5/0,14 Л	2,0/0,14 Л	2,0/0,14 Л	2,0/0,14 Л

AGIP Blasia 460

табл. 1

РАДИАЛЬНЫЕ И ОСЕВЫЕ НАГРУЗКИ

Выходной вал



n_2 [мин ⁻¹]	FA [N]	FR [N]
25	1200	6000
15	1400	7000

Входной вал

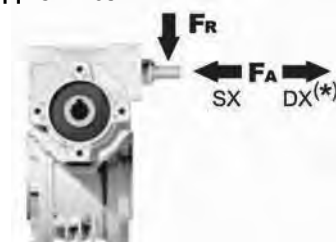

n_1 [мин ⁻¹]	FA [N]	FR [N]
1400	76	380

*Большие осевые нагрузки по направлению DX запрещены.

табл. 2

P115FB... Базовая червячная передача

Вес редуктора **38,00 кг**

М. фланцы	Код компл.	øF	A
63B5	K050.4.041	138	76,5
71B5	K050.4.042	160	74,5
80B5	K050.4.043	200	76,5
56B14	KC40.4.049	80	76
63B14	K050.4.047	90	78,5
71B14	K050.4.045	105	76
80B14	K050.4.046	120	76,5

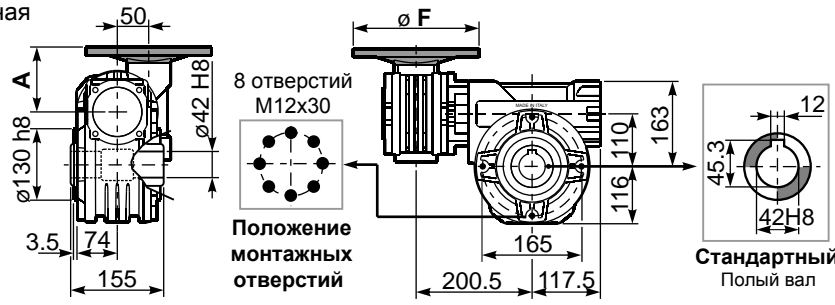

P115PA... Лапы

P115PB... Лапы

P115PV... Лапы

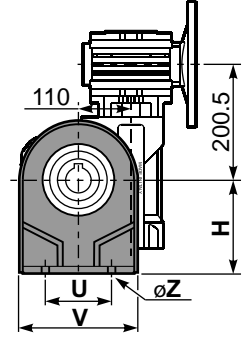
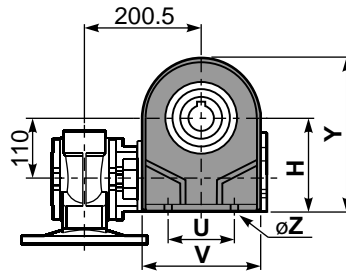
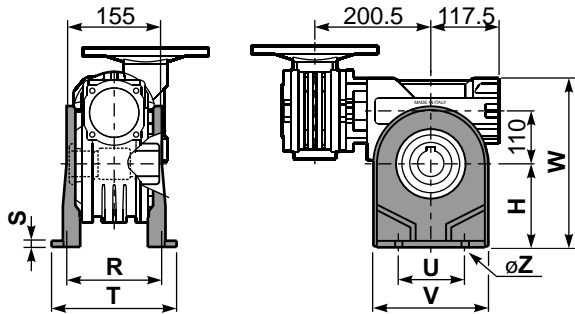

	H	R	S	T	U	V	Y	W	øZ	Код компл.
тип В	170	180	22	224	200	240	286	333	ø13	K110.9.022
тип S	172	160	18	190	200	240	288	335	ø14	KS110.9.023

P115FC... Выходной фланец

P115BR... Реактивная штанга

Код комплекта K110.9.027

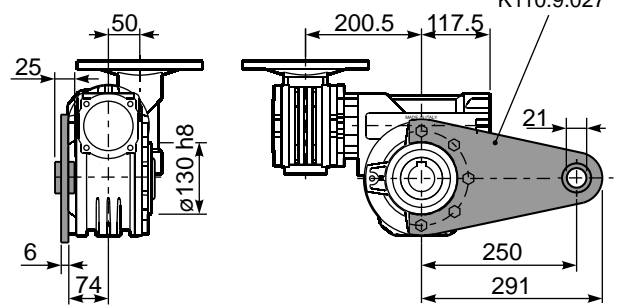
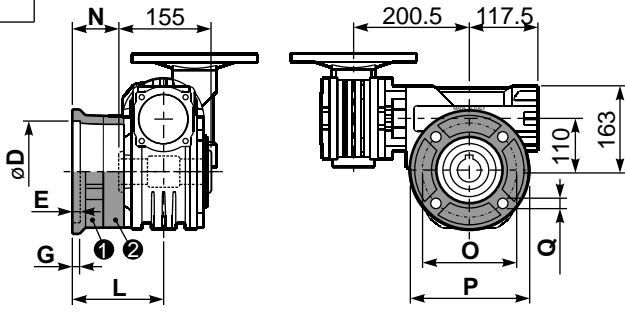

тип В	øD	E	G	L	N	O	P	Q	Код компл.
FC	170 ^{+0.083} / _{+0.043}	11	16,5	131,5	54	230	270	13	1 1 K110.9.010 2 2 -
FL	170 ^{+0.083} / _{+0.043}	11	16,5	179,5	102	230	270	13	1 1 K110.9.011 2 2 -
тип S	øD	E	G	L	N	O	P	Q	Код компл.
F1	180 ^{+0.040} / ₀	5	18	150	72,5	215	250	15	1 1 KS110.9.014 2 2 -
F2	170 ^{+0.083} / _{+0.043}	9,5	15	178	100,5	230	270	13	1 1 KS110.9.012 2 2 -
F3	180 ^{+0.040} / ₀	5	18	130	52,5	215	250	15	1 1 KS110.9.013 2 2 -

P115.....S... Односторонний вал

P115.....D... Двусторонний вал

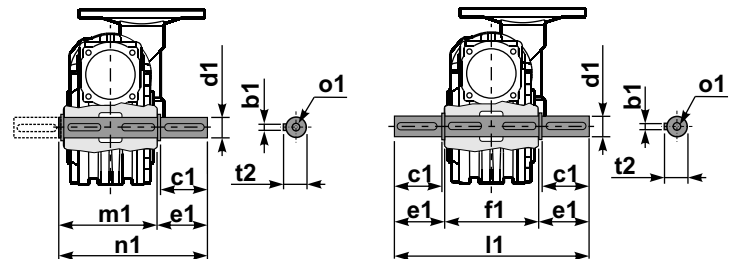

1 Код компл. K110.5.028 тип В 2 Код компл. K110.5.029 тип В

R115FB... Входной вал

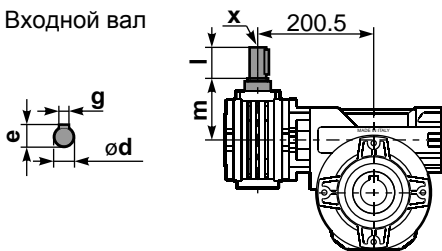

	ød	e	g	l	m	x	Код комплекта
тип В	16 h6	18	5	30	74,5	M6x16	1 K050.5.006 PAM71 2 K050.5.007 PAM80
тип S	14 h6	16	5	30	74,5	M5x10	1 KS050.5.008 PAM71 2 KS050.5.009 PAM80

	b1	c1	d1	e1	f1	l1	m1	n1	t2	o1
тип В	12	75	42 ^{-0.005} / _{-0.020}	96,5	155	348	163,5	260	45	M12x32
тип S	-	-	-	-	-	-	-	-	-	-